



Direzione Ingegneria

**DISCIPLINARE TECNICO
PER LA FORNITURA E POSA IN OPERA
DI SARACINESCHE
IN GHISA SFEROIDALE**

A cura di:

Ing. Massimo Pellegrini

Ing. Giuseppe De Stefano

Visto: Il Direttore
Ing. Andrea Volpe

EDIZIONE GENNAIO 2020

INDICE

1. PRINCIPALE NORMATIVA DI RIFERIMENTO.....	3
2. MARCATURA CE	3
3. DEFINIZIONI E CAMPI DI IMPIEGO	4
4. CARATTERISTICHE COSTRUTTIVE GENERALI.....	4
4.1 Valvola	4
4.2 Accessori per la posa interrata.....	6
4.3 Chiusino di tipo B per saracinesca interrata	6
4.2.1 Materiali	6
4.2.2 Caratteristiche generali	7
4.2.3 Dimensioni	7
4.2.4 Marcature.....	7
5. CERTIFICAZIONI DI QUALITA'	7
6. MARCATURE.....	8
7. PROVE E COLLAUDI IN STABILIMENTO.....	8
8. DOCUMENTAZIONE DI ACCOMPAGNAMENTO	9
9. ACCETTAZIONE DEL PRODOTTO.....	9
10. VERIFICHE ISPETTIVE IN STABILIMENTO	10
11. TRASPORTO, MOVIMENTAZIONE E STOCCAGGIO	10
11.1 Trasporto	10
11.2 Movimentazione	11
11.3 Stoccaggio	11
12. POSA IN OPERA	12
12.1 Installazione.....	12
12.2 Messa in servizio	13

1. PRINCIPALE NORMATIVA DI RIFERIMENTO

- UNI EN 1074-2: Valvole per la fornitura di acqua - Requisiti di attitudine all'impiego e prove idonee di verifica - Valvole di intercettazione.
- UNI EN 1074-1 : Valvole per la fornitura di acqua - Requisiti di attitudine all'impiego e prove idonee di verifica - Requisiti generali.
- UNI EN 1563 : Fonderia - Getti di ghisa a grafite sferoidale.
- UNI EN 1092-2 : Flange e loro giunzioni - Flange circolari per tubazioni, valvole, raccordi e accessori designate mediante PN - Flange di ghisa.
- UNI EN 10088-1 : Acciai inossidabili - Lista degli acciai inossidabili.
- UNI EN 1982 : Rame e leghe di rame - Lingotti e getti.
- UNI EN 681-1 : Elementi di tenuta in elastomero - Requisiti dei materiali per giunti di tenuta nelle tubazioni utilizzate per adduzione e scarico dell'acqua. Gomma vulcanizzata.
- ISO 3601-1 : Dispositivi di tenuta - Guarnizioni toroidali (O-Ring) - Diametri interni, sezioni, tolleranze e codice di identificazione dimensionale.
- DIN 30677-2 : External corrosion protection of buried valves.
- Decreto 6 Aprile 2004, n. 174, Ministero della Salute: Disciplina igienica concernente le materie plastiche e gomme per tubazioni ed accessori destinati a venire in contatto con acqua potabile e da potabilizzare.

2. MARCATURA CE

La direttiva europea 97/23/CE, o direttiva prodotti apparecchi a pressione denominata **PED** (*Pressure Equipment Directive*), recepita in Italia dal D.Lgs. 25/02/2000 n.93, disciplina la progettazione, la costruzione, l'equipaggiamento e l'installazione in sicurezza di apparecchi in pressione.

Tale direttiva ed è entrata in vigore a partire dal 29/05/2002 sostituendo tutti i Regolamenti Nazionali pre-esistenti

A partire da questa data possono essere immesse sul mercato solamente le apparecchiature che soddisfano i requisiti PED e che sono contrassegnate dal marchio "CE".

Si applica alla progettazione, alla fabbricazione e alla valutazione di conformità delle apparecchiature a pressione sottoposte ad una pressione massima ammissibile superiore a 0,5 bar.

Il comma 3 dell'art. 1 del D.Lgs. n.93/2000 esclude dal campo di applicazione della direttiva:

- *Reti per la raccolta, la distribuzione e il deflusso di acqua e relative apparecchiature, nonché canalizzazioni per acqua motrice come condotte forzate, gallerie e pozzi in pressione per impianti idroelettrici ed i relativi accessori specifici.*

Pertanto per le valvole idrauliche utilizzate in campo acquedottistico non è obbligatoria la marcatura CE.

3. DEFINIZIONI E CAMPI DI IMPIEGO

Il presente disciplinare ha come oggetto le valvole a saracinesca in ghisa sferoidale biflangiate.

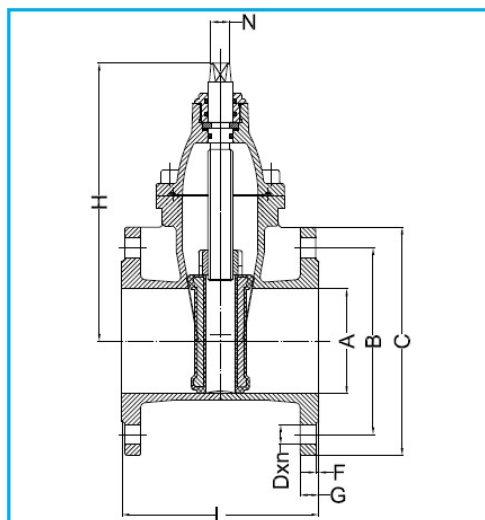

Tale valvola può essere utilizzata esclusivamente per funzionamento on/off / chiusura totale” (non di regolazione) in reti di distribuzione e adduzione (principalmente a servizio delle opere di scarico e sfiato) e anche in prementi fognarie.

Possono essere interrate e comandate mediante asta di manovra posta in chiusino “tipo B” di ghisa sferoidale oppure allocate in pozzetto di ispezione e comandate mediante “volantino”.

4. CARATTERISTICHE COSTRUTTIVE GENERALI

4.1. Valvola

Le valvole saranno esclusivamente del tipo flangiato con le seguenti caratteristiche:

- pressione nominale: almeno PN 16;
- il corpo; le sezioni interne devono essere a passaggio totale (senza sedi);
- il coperchio deve essere realizzato in uno o più parti di fusione metallica di ghisa sferoidale di qualità EN-GSJ-400-15 o EN-GSJ-500-7, secondo la norma UNI EN 1563. Quando il coperchio è realizzato in più parti, le guarnizioni intermedie di tenuta devono essere piane e meccanicamente bloccate dal serraggio delle viti;
- il cuneo deve essere metallico; per $PN = 16 \text{ bar}$ e $DN \leq 500 \text{ mm}$ (salvo diversa prescrizioni progettuali), la tenuta idraulica deve essere garantita da rivestimento in EPDM (per reti idriche) o NBR (per prementi fognarie), vulcanizzato a spessore direttamente sul cuneo;
- albero o vitone o stelo: in acciaio inossidabile;
- il collegamento meccanico fra il corpo e il coperchio deve essere realizzato mediante viti esterne in acciaio inossidabile di qualità non inferiore a X5CrNiMo 17-13, secondo UNI EN 10088-1, oppure mediante viti di acciaio del tipo a scomparsa in idonei alloggiamenti all'interno del coperchio e interamente ricoperte di materiale plastico inerte. La guarnizione di tenuta fra corpo e coperchio deve essere atossica, idonea per uso potabile,

meccanicamente bloccata dal serraggio delle viti. Possono essere utilizzati altri sistemi di collegamento che garantiscano la stessa tenuta meccanica e lo stesso grado di resistenza alla corrosione. Sono ammesse anche saracinesche monolitiche (corpo e coperchio in unica fusione) in ghisa sferoidale di qualità GSJ-400-15 o GSJ-500-7, secondo la norma UNI EN 1563;

- il sistema di tenuta fra coperchio (= corpo per le monolitiche) e albero di manovra deve essere realizzato mediante guarnizioni toroidali (O-Ring), in accordo alla UNI ISO 3601/1, atossiche, in EPDM idonee per uso potabile (in reti idriche) NBR (in prementi fognarie), alloggiare direttamente nel coperchio in sedi ricavate per lavorazione, oppure alloggiare su boccole interposte fra coperchio ed albero. Le boccole di tenuta devono essere realizzate con materiale deformabile. Deve essere prevista un'ulteriore guarnizione di gomma sintetica, atossica, idonea per uso potabile, alloggiata al di sotto del collegamento meccanico fra coperchio ed albero che consente una tenuta ausiliaria mediante l'azione di compressione provocata dal cuneo completamente sollevato; deve essere prevista, inoltre, una guarnizione esterna antipolvere e anticondensa;
- il collegamento meccanico fra coperchio (= corpo per le monolitiche) ed albero deve essere realizzato mediante una guida solidale al coperchio, di ottone conforme a UNI EN 1982 o materiale equivalente, oppure mediante il serraggio meccanico dell'albero realizzato con una espansione toroidale entro le due parti costituenti il coperchio;
- l'albero e il cuneo possono essere collegati mediante madrevite in bronzo o ottone ADZ, secondo UNI EN 1982, alloggiata all'interno del cuneo, oppure realizzati in un'unica fusione in acciaio inossidabile;
- tutte le superfici interne ed esterne devono essere interamente rivestite con polvere epossidica, applicata per fusione ed elettrostaticamente. Sul rivestimento non devono essere presenti colature o altri difetti superficiali che possano compromettere la perfetta tenuta idraulica. Tale rivestimento deve avere valori di spessore secondo DIN 30677-2; deve risultare, in tutti i punti, integro e resistente all'urto ed, in particolare, deve avere grado di aderenza non inferiore a "grado 1" secondo UNI EN ISO 2409 e deve superare la prova di impact test secondo UNI EN 14901; deve essere, inoltre, conforme alle disposizioni del Decreto 6 Aprile 2004, n. 174, Ministero della Salute;
- la gomma sintetica sul cuneo deve essere in EPDM conforme ai requisiti del Decreto 6 aprile 2004, n. 174, Ministero della Salute, per utilizzo in acquedotto, oppure in NBR, per utilizzo in fognatura; deve riportare tutte le marcature previste dalla norma UNI EN 681-1. Inoltre, la gomma sintetica deve essere resa solidale al cuneo metallico in modo perfetto e duraturo, non deve presentare difetti o irregolarità e deve possedere un'elevata resistenza all'invecchiamento;
- sulle superfici filettate non devono essere presenti collanti o teflon o pasta verde, ecc.;
- le estremità flangiate devono essere conformi alla norma UNI EN 1092-2;
- la chiusura deve avvenire in senso orario (chiusura "destrorsa");
- lunghezza o scartamento L:
 - per le saracinesche DN 60: $L = 270 \text{ mm}$;
 - per le saracinesche DN 80: $L = 280 \text{ mm}$;
 - per DN superiori: $L = 200 \text{ mm} + \text{DN}$.

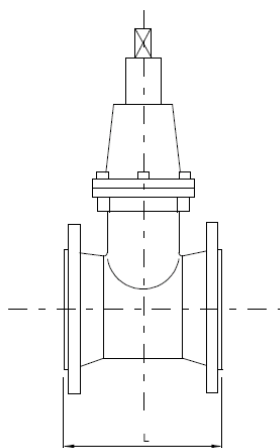

Scartamento L

- il volantino deve essere circolare in ghisa verniciato con polvere epossidica:

Le valvole dovranno rispettare le caratteristiche idrauliche minime (fattore di perdita in funzione del grado di apertura) definite negli elaborati progettuali.

4.2. Accessori per la posa interrata

Se la saracinesca deve essere posata interrata la valvola deve essere corredata dei seguenti accessori:

- Il manicotto di collegamento deve essere realizzato in ghisa sferoidale di qualità EN-GSJ-400-15 o superiore, secondo la norma UNI EN 1563;
- Il cappello deve essere realizzato in ghisa sferoidale di qualità EN-GSJ-400-15 o superiore, secondo la norma UNI EN 1563;
- L'asta di manovra deve essere in acciaio L235 o superiore secondo UNI EN 10224 (ex Fe360 UNI 6363) con stelo quadro 18 mm;
- Le parti metalliche devono essere dotate di rivestimento di protezione in vernice bituminosa;
- Il tubo protettore deve essere realizzato in polietilene di colore nero. Lo spessore del tubo e della campana non deve inferiore a 5 mm. Deve essere realizzato in uno solo pezzo o in due pezzi incollati tra loro mediante idoneo collante. Il tubo deve essere completo di coperchio guida-asta in ghisa o polietilene.

Tutte le prescrizioni successive, in quanto applicabili, valgono anche per gli accessori di manovra.

4.3. Chiusino di tipo B per saracinesca interrata

4.3.1. Materiali

- Coperchio e telaio: Ghisa Sferoidale del tipo EN GJS 400-15 o del tipo EN GJS 500-7, secondo la norma UNI EN 1563.
- Catenella: acciaio zincato.
- Rivestimento: vernice bituminosa.

4.3.2. Caratteristiche generali

I coperchi ed i telai devono essere esenti da difetti di fusione, ben modellati, sbavati e perfettamente puliti.

Il rivestimento deve essere continuo e perfettamente aderente.

Il coperchio, deve essere dotato, nella parte superiore, di idoneo sistema “antisdrucchiolo”, e, nella parte inferiore, di idonea catenella “antirimozione”.

La catenella deve essere perfettamente connessa al coperchio ed al telaio del chiusino.

La lunghezza della catenella deve essere tale da consentire una comoda apertura del coperchio, anche con l’eventuale interposizione dell’anello di rialzo.

Il chiusino deve essere fornito col coperchio già montato.

4.3.3. Dimensioni

Coperchio:

Costituito da una parte superiore di forma circolare, avente diametro pari a 122 mm (tolleranza: 0;+1 mm) e spessore 19 mm, e da un’anima inferiore “antiribaltamento”, di forma cilindrica, avente altezza minima pari a 50 mm, diametro esterno pari a 95 ± 2 mm e spessore minimo pari a 4 mm.

La parte circolare del coperchio deve essere dotata di asola passante, avente dimensioni indicative 24x10 mm e comunque tali da consentire l’agevole apertura del chiusino mediante apposito gancio metallico utilizzato dai tecnici AQP.

Telaio:

- Forma: tronco-conica.
- Luce netta superiore: 100 mm.
- Luce netta inferiore: 160 mm.
- Altezza: 220 mm.
- Spessore: ≥ 7 mm.
- Larghezza base di appoggio: ≥ 240 mm

4.3.4. Marcature

I chiusini devono riportare, sulla faccia superiore del coperchio, il Logo AQP (grandezza indicativa 60x40 mm).

Tutte le prescrizioni successive, in quanto applicabili, valgono anche i chiusini.

5. CERTIFICAZIONI DI QUALITA’

Le Aziende produttrici delle saracinesche devono fornire:

- la Certificazione, rilasciata da un Organismo di parte terza, accreditato secondo la norma UNI CEI EN ISO/IEC 17021, che attesta che la Ditta fornitrice e il fabbricante (se diverso dalla Ditta fornitrice) mantengono un Sistema Qualità aziendale conforme ai requisiti della vigente norma ISO 9001 in relazione alla produzione di saracinesche;
- la Certificazione di Prodotto rilasciata da un Organismo di parte terza, accreditato secondo le norme UNI CEI EN ISO/IEC 17065, attestante la conformità, alle norme UNI EN 1074, delle saracinesche realizzate dal produttore intestatario della Certificazione.

6. MARCATURE

Sulla saracinesca devono essere impresse, in maniera indelebile e chiaramente visibile, secondo EN 19, le seguenti indicazioni:

- diametro nominale (DN);
- pressione nominale (PN)/pressione di funzionamento ammissibile (PFA);
- identificazione del materiale dell'involucro;
- nome del costruttore e/o marchio di fabbrica;
- anno di fabbricazione;
- numero della norma di riferimento (EN 1074-2);
- senso di chiusura.
- Logo AQP

Sul cuneo gommato devono essere impresse, in rilievo, le seguenti indicazioni:

- dimensione nominale;
- nome del costruttore e/o marchio di fabbrica;
- il trimestre e l'anno di fabbricazione;
- numero della norma di riferimento (EN 681-1);
- il tipo di applicazione(WA) e la classe di durezza;
- L'indicazione abbreviata della gomma (es. EPDM).

7. PROVE E COLLAUDI IN STABILIMENTO

Durante la fabbricazione, tutte le valvole devono essere sottoposte, a cura del fabbricante, a tutti i controlli, le prove ed i collaudi definiti dalla UNI EN 1074-1 e dalla UNI EN 1074-2 necessari a garantire le caratteristiche prestazionali delle valvole, tra le quali:

- Resistenza alla pressione interna dell'involucro e di tutti i componenti in pressione, secondo le prescrizioni del paragrafo 5.1.1 delle norme UNI EN 1074-1-2 e secondo il metodo di prova indicato nell'Appendice A della norma UNI EN 1074-1;
- Resistenza dell'otturatore alla pressione differenziale, secondo le prescrizioni del paragrafo 5.1.2 delle norme UNI EN 1074-1-2 secondo il metodo di prova indicato nell'Appendice B della norma UNI EN 1074-1;
- Resistenza delle valvole alla flessione, secondo le prescrizioni del paragrafo 5.1.3 della norma UNI EN 1074-1-2 e secondo il metodo di prova indicato nell'Appendice C della norma UNI EN 1074-1;
- Resistenza delle valvole agli sforzi di manovra, ove applicabile, secondo le prescrizioni dei paragrafi 5.1.4 delle norme UNI EN 1074-1-2;
- Tenuta dell'involucro e di tutti i componenti in pressione, secondo le prescrizioni dei paragrafi 5.2.1.1 (pressione interna) e 5.2.1.2 (pressione esterna) della norma UNI EN 1074-1;
- Tenuta della sede, secondo le prescrizioni del paragrafo 5.2.2.1 delle norme UNI EN 1074-1-2;
- Massima coppia di manovra (MOT) per la manovra e la tenuta, ove applicabile, secondo le prescrizioni dei paragrafi 5.2.3 delle norme UNI EN 1074-1-2;
- Tenuta dei riduttori alla pressione esterna, ove applicabile, secondo le prescrizioni del paragrafo 5.2.4 della norma UNI EN 1074-1;
- Verifica del coefficiente di portata Kv, secondo le prescrizioni dei paragrafi 5.3 delle norme UNI EN 1074-1-2;
- Resistenza ai prodotti disinfettanti, secondo le prescrizioni del paragrafo 5.4 della norma UNI EN 1074-1;

Il produttore deve redigere un Certificato di Collaudo, o Verbale di Collaudo, in conformità alla norma UNI EN 10204, mod. 3.1, dal quale risulti l'esito delle verifiche e delle prove indicate al punto precedente.

I certificati devono necessariamente accompagnare tutte le forniture di saracinesche con destinazione ai cantieri di costruzione di reti urbane, condotte esterne, serbatoi ed altre opere di acquedotto.

8. DOCUMENTAZIONE DI ACCOMPAGNAMENTO

Il Direttore dei Lavori è tenuto a richiedere all'atto della fornitura, i seguenti documenti:

- la Certificazione, rilasciata da un Organismo di parte terza, accreditato secondo la norma UNI CEI EN ISO/IEC 17021, che attesta che la Ditta fornitrice e il fabbricante (se diverso dalla Ditta fornitrice) mantengono un Sistema Qualità aziendale conforme ai requisiti della vigente norma ISO 9001 in relazione alla produzione di saracinesche;
- Certificazioni di conformità dei prodotti alle norme di riferimento UNI EN 1074, rilasciate da Organismo terzo, accreditato secondo la norma UNI CEI EN ISO/IEC 17065;
- Certificato di Produzione o Collaudo in fabbrica, attestanti i risultati delle prove previste dalle norme tecniche di riferimento;
- Dichiarazione del fornitore che attesti il nome e l'ubicazione del produttore degli elastomeri, nonché la tipologia e la conformità degli stessi alla UNI EN 681-1;
- Dichiarazione del fornitore che attesti la tipologia e le modalità di applicazione dei rivestimenti epossidici;
- Per utilizzo in condotte di acquedotto, Certificazioni di conformità dei rivestimenti e degli elastomeri alle disposizioni del Decreto 6 aprile 2004, n. 174, Ministero della Salute, rilasciate da Laboratori terzi accreditati;
- Disegni con le dimensioni di ingombro e massa della valvola;
- Istruzioni per il corretto posizionamento ed avviamento;
- Norme per le operazioni di manutenzione;
- Documenti tecnici riportanti i valori delle perdite di carico, del coefficiente di portata Kv e degli indici di cavitazione

9. ACCETTAZIONE DEL PRODOTTO

Ai fini delle accettazioni dei prodotti, il Direttore dei Lavori, alla ricezione di ciascun lotto, deve effettuare:

- controllo visivo: deve verificare che la valvola risulti integra;
- controllo dimensionale: deve verificare che la valvola sia del DN richiesto negli elaborati di progetto;
- controllo funzione: deve verificare che la valvola corrisponda al modello previsto tramite l'indicazione apposta sulla targhetta identificativa applicata sul corpo valvola;

e deve inoltre accertare che:

- sia stata acquistata la documentazione di cui al paragrafo precedente.

Sono rifiutate le forniture non accompagnate da tutti i documenti richiesti.

Qualora sia ritenuto opportuno approfondire la qualità dei prodotti consegnati, è facoltà della Direzione dei lavori procedere all'effettuazione delle verifiche ispettive in stabilimento di cui al punto successivo.

La Direzione Lavori si riserva la facoltà di richiedere l'effettuazione delle prove e dei controlli previsti dalla normativa vigente, con spese relative a carico della ditta appaltatrice, presso un Laboratorio di prove indipendente ed accreditato secondo la norma UNI CEI EN ISO/IEC 17025, per attestarne la conformità alle norme di riferimento.

Qualora i risultati delle prove/verifiche ispettive effettuate presso lo stabilimento di produzione/laboratorio di prove si discostino impropriamente (anche per una sola caratteristica) dai requisiti richiesti dalle norme, nonché dai valori attestati nella dichiarazione di prestazione del fornitore relativo al lotto in esame, la fornitura è rifiutata.

10. VERIFICHE ISPETTIVE IN STABILIMENTO

Qualora sia ritenuto opportuno approfondire le caratteristiche del sito produttivo o la qualità dei prodotti consegnati, è facoltà della Direzione dei lavori procedere all'effettuazione delle verifiche ispettive in stabilimento, con oneri a carico dell'Impresa appaltatrice.

Le verifiche sono eseguite sulle valvole finite (rivestite o non rivestite a seconda delle prescrizioni della D.L.) e riguarda tra l'altro:

- il controllo dimensionale diretto delle valvole, con riferimento alle specifiche e alle tabelle tecniche allegate al progetto;
- il controllo visivo delle superfici, della loro protezione, della marcatura;
- il controllo dei materiali costituenti le parti principali delle valvole, mediante verifica della concordanza dei certificati presentati dal produttore con le specifiche contrattuali;
- la verifica della manovrabilità dell'apparecchiatura idraulica;
- la verifica di resistenza e tenuta dell'involucro;
- la verifica di tenuta delle sedi della valvola.

Il numero di pezzi da collaudare per ogni partita è lasciato alla discrezionalità della Direzione dei Lavori.

11. TRASPORTO, MOVIMENTAZIONE E STOCCAGGIO

11.1. Trasporto

Le valvole devono essere fornite con il cuneo in posizione di chiusura.

Per proteggere le parti soggette a deterioramento durante il trasporto e lo stoccaggio in cantiere, le valvole devono essere dotate di apposito imballaggio di sicurezza in scatole di cartone robusto con aggiunta di imbottitura di sicurezza oppure in gabbie di legno oppure su pallet di legno con regge di fissaggio.

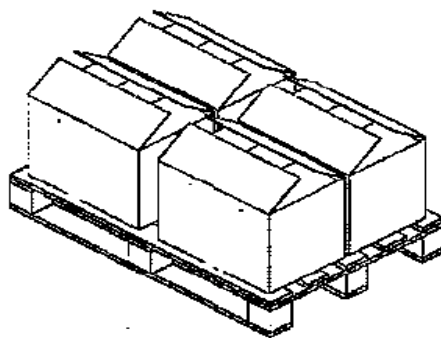

Esempio di imballaggio

Le superfici delle flange devono essere protette da dischi in plastica fissati tramite nastro adesivo.

Le cataste devono essere rigorosamente assicurate al mezzo con cavi idonei, secondo le norme che regolano la sicurezza nei trasporti facenti capo al codice stradale in vigore.

11.2. Movimentazione

Tutte le operazioni devono essere effettuate da personale esperto, formato ed autorizzato con la scrupolosa osservanza delle norme di sicurezza.

Le attrezzature per la movimentazione (sollevamento, trasporto e montaggio) devono essere certificate e verificate dai responsabili della sicurezza di cantiere in funzione del peso delle valvole.

La movimentazione deve avvenire sempre con l'imballo originale; la valvola non va rimossa dall'imballo.

Per la movimentazione è consigliabile usare:

- aggancio con ganci di sollevamento all'eventuale golfare predisposto sul coperchio della valvola (valvole non imballate durante l'installazione);
- imbragatura con fasce di sollevamento;
- carrelli elevatori a forcella.

Il sollevamento e lo spostamento di valvole imballate su pallet deve essere eseguito per mezzo di carrelli elevatori a forcella.

Il sollevamento mediante imbragatura con fasce deve avvenire con due punti di sollevamento ubicati ad una distanza massima dall'estremità del pannello non superiore a 50 cm.

Il tiro deve essere verticale, nel caso sia inclinato (massimo 30 gradi sulla verticale) occorre verificare che non ci sia scivolamento della fascia.

Durante la manovra di sollevamento della valvola, al fine di garantire l'integrità del prodotto, occorre evitare strappi e colpi improvvisi, e tutte quelle manovre che possono creare danneggiamento.

Durante la movimentazione gli operatori si devono posizionare a distanza di sicurezza dal raggio di azione del manufatto in movimento.

11.3. Stoccaggio

Lo stoccaggio deve avvenire sempre con l'imballo originale.

Lo stoccaggio provvisorio delle valvole prima del loro montaggio, deve avvenire possibilmente al coperto in ambienti asciutti e riparati dall'irraggiamento diretto del sole, che potrebbe danneggiare le guarnizioni e la verniciatura, e protetti dalla polvere.

Lo stoccaggio all'aperto è consentito per un limitato periodo di tempo e solo nel caso in cui le valvole e gli attuatori siano imballate in maniera appropriata.

In questo caso le valvole devono essere protetti dall'azione diretta degli agenti atmosferici (mediante teloni impermeabili o simili).

Non è consentito appoggiare le valvole imballate direttamente a terra; è consigliato l'appoggio su pallet di legno o comunque su piattaforme rialzate.

Bisogna verificare che sia le valvole siano dotati di tappi di protezione (in corrispondenza

delle flange per le valvole) per evitare l'ingresso di corpi estranei durante la movimentazione, il trasporto e lo stoccaggio.

I tappi di protezione delle flange vanno rimossi solo nel momento dell'installazione.

Le aree di stoccaggio all'aperto devono essere opportunamente delimitate e al di fuori delle aree di transito degli automezzi.

Le cataste debbono essere di altezza compatibile per garantire la sicurezza nelle fasi di movimentazione e la loro stabilità complessiva.

In ogni caso è consigliabile non superare cataste di altezza superiore a 1,80-2,00 m.

Gli imballaggi meno rigidi devono essere posizionati nella parte alta della catasta.

12. POSA IN OPERA

12.1. Installazione

Le valvole devono essere dotate di collegamenti flangiati per la connessione alle tubazioni.

Devono pertanto essere previste le opportune guarnizioni di tenuta in elastomero atossico e idoneo per uso con acqua potabile e le viti di serraggio complete di dado esagonale e due rondelle piane per evitare che durante il serraggio possa danneggiarsi il rivestimento protettivo delle flange.

Prima della installazione bisogna seguire almeno le seguenti istruzioni generali:

- rimuovere con attenzione la valvola dall'imballaggio di spedizione (cassa o pallet), facendo attenzione a non danneggiare la valvola;
- pulire l'interno della valvola e le superfici di giunzione (per garantire la loro tenuta ermetica) con aria compressa. Verificare che all'interno della valvola non vi siano corpi estranei solidi, quali pezzi di legno, plastica o materiali di imballaggio;
- pulire accuratamente la condotta per evitare che i corpi estranei, quali terra, sabbia o materiali di cantiere, possano rovinare le sedi interne.

Per l'installazione della valvola è necessario seguire le indicazioni descritte nel relativo paragrafo del Manuale Operativo fornito assieme alla valvola.

Per l'installazione valgono le seguenti istruzioni generali:

- verificare che le due flange della tubazione siano parallele con una tolleranza non superiore $\pm 1,5$ mm;
- verificare che la distanza delle flange della tubazione sia pari allo scartamento della valvola più 2 volte lo spessore della guarnizione,
- rimuovere i tappi delle flange della valvola;
- aprire e chiudere la valvola più volte per verificare il corretto funzionamento dell'otturatore ma senza forzare la chiusura;
- posizionare la valvola tra le due flange della tubazione e inserire la guarnizione di tenuta tra la flangia della valvola e la flangia della tubazione. Verificare che la guarnizione sia posizionata correttamente;
- assemblare la valvola alla tubazione per mezzo di prigionieri e serrare questi ultimi secondo uno schema incrociato secondo le regole dello stato dell'arte;
- serrare progressivamente fino ad arrivare alla coppia di serraggio prevista.

In casi particolari quando la differenza di pressione fra monte e valle dovesse provocare una

spinta eccessiva, questa deve essere contrastata con un blocco di ancoraggio adeguato o manufatto analogo.

È consigliabile installare la valvola in posizione orizzontale con il coperchio rivolto verso l'alto (stelo verticale) per ottenere la massima efficienza ed evitare fenomeni di usura delle parti in movimento.

Il sollevamento e lo spostamento delle valvole durante l'installazione deve essere eseguito in accordo con le istruzioni dei precedenti punti e non deve avvenire mai tramite il volantino di manovra ma bisogna servirsi preferibilmente delle flange.

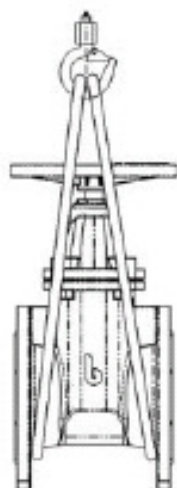

12.2. Messa in servizio

Quando si effettua il lavaggio della condotta bisogna accertarsi che la valvola sia esclusa da questa operazione.

Prima di mettere in funzione la valvola bisogna assicurarsi che:

- L'attuatore sia regolato in modo corretto;
- Tutti i dadi siano serrati correttamente.

Per la messa in servizio della valvola e dell'attuatore bisogna seguire scrupolosamente quanto descritto nei Manuali operativi forniti assieme alla valvola.

È obbligatorio non operare sulla valvola senza prima avere letto le istruzioni sopra indicate.

Durante la messa in servizio bisogna operare molto lentamente onde evitare i colpi d'ariete e attendere il tempo necessario, dopo ogni manovra, affinché la valvola e il sistema reagiscano e si stabilizzino.